

Série commerciale	Série type
1610.1à7BB	1610 1à7BB10à15
1611-1.2.4.5BB	1611 1.2.4.5BB10à15
1612-1.2.3.4BB	1612 1.2.3.4BB10à15
1612 1-2SP	1612 1-2.SP15

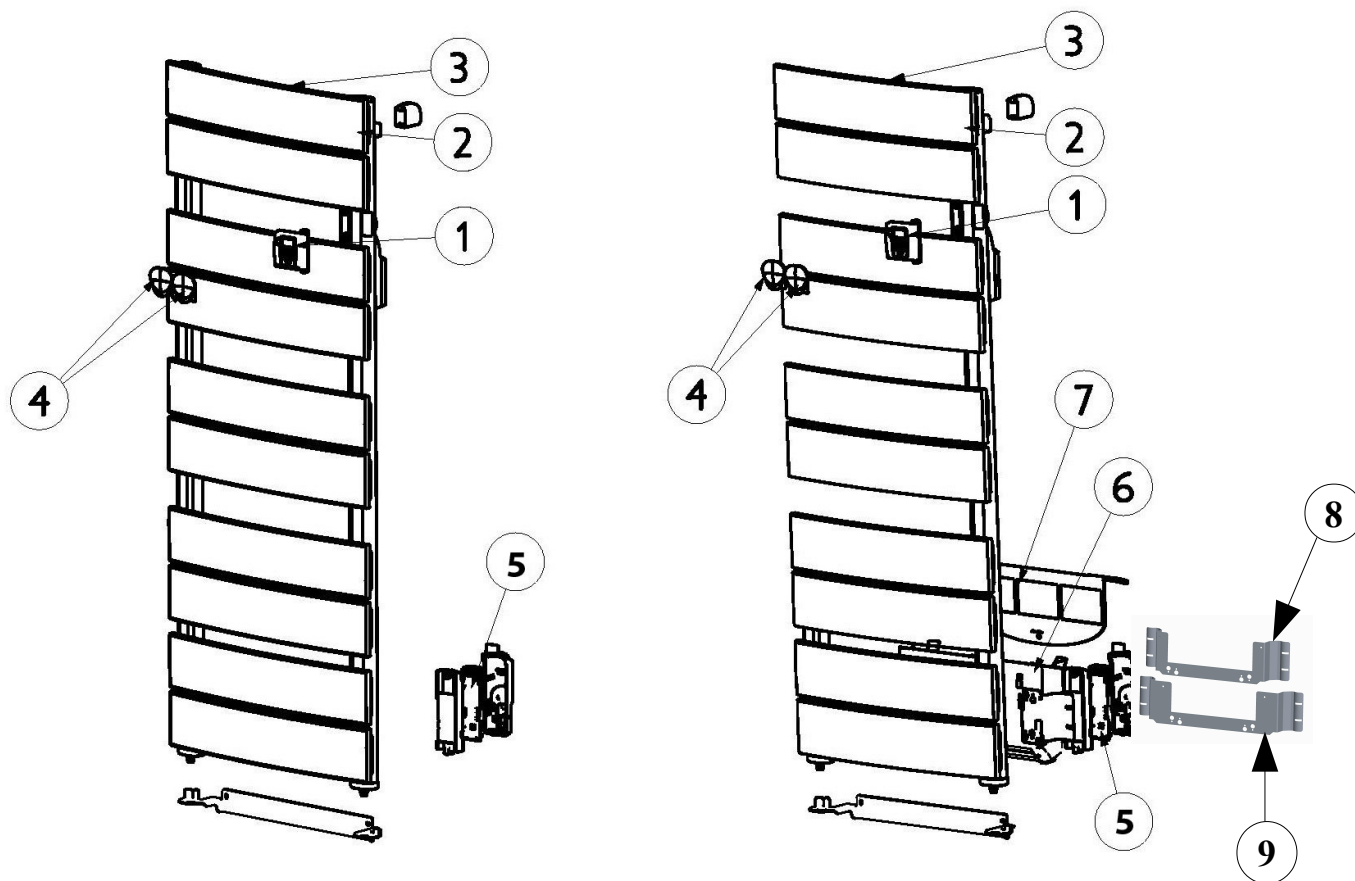

Version statique

Version dynamique

Evolution des indices FICHE SAV				Evolution des indices PRODUIT				
N° Modif	Date	Modification	Ind	Réf. Produit	N° Modif	Date	Modification	Ind
09/2013	01/07/13	Fabrication Applimo.	A01			S39 / 10	Commercialisation.	10
09/2014	23/07/14	Modification dossieret + création ens. Accessoires.	A02			S13/11 – S11/13	Passage a l'indice 11.	11
22/2014	15/09/14	Nouveau bloc soufflerie 800 et 1000W. (Fabrication Applimo) S12FAA0140AJ remplace S12FAA0126AJ et S12FAA0143AJ remplace S12FAA0124AJ.	A03		09/2013	S12/13 – S35/14	Fabrication Applimo.	12
22/2014	02/06/15	Création kit patte patte de liaison S30FAA0368 et S30FAA0369 (1611 et 1612). Kit bloc soufflerie S12FAA0140AJ remplacé par S12FAA0062. Supprimer peinture sur les couvercles (1610). Kit bloc soufflerie S12FAA0143AJ remplacé par S12FAA0063. Supprimer peinture sur les couvercles (1611 et 1612). Suppression de l'ensemble montant gauche, modif des pattes de liaisons bloc soufflerie.	A04		22/2014	S36/14 S11/15	Fabrication Applimo du bloc soufflerie 800W (1611 et 1612). Supprimer opération peinture sur les couvercles (1610).	13
14/2015				22/2014	S16/15 S11/15	Fabrication Applimo du bloc soufflerie 1000W (1610). Supprimer opération peinture sur les couvercles (1611 et 1612).	14	
				14/2015	S23/15	Suppression de l'ensemble montant gauche, modif des pattes de liaisons bloc soufflerie.	15	
14/2016	02/06/16	S14/2016 → remplacement carte de puissance réf : S131AA1866 par S136AA2413	A05	1612 1-2	64/2016	S44/16	Création produit fini 1612 1-2SP série spécial	15
64/2016	26/09/16	Création produit fini 1612 1-2SP série spécial	A06					

Philéa II

Statique & Dynamique

Sèche-Serviettes

Fiche N° SAV 00 0354 A06

Série commerciale	Série type
1610.1à7BB	1610 1à7BB10à15
1611-1.2.4.5BB	1611 1.2.4.5BB10à15
1612-1.2.3.4BB	1612 1.2.3.4BB10à15
1612 1-2SP	1612 1-2.SP15

Rep	Désignation	QT	Références	Ind. Prix
1	Boîtier de commande **	1	S136AA2016AJ	A13
2	Câble vert 100W 1612 en 300W et en 1100W 1612 en 400W et en 1200W	3	S118AR0004	I10
		4		
		4		
	Câble bleu 150W 1610 en 600W et en 1600W 1610 en 750W et en 1750W 1610 en 900W et en 1900W	4	S118AR0001	F11
		5		
		6		
	Câble orange 120W 1611 en 480W et en 1230W 1611 en 600W et en 1400W	4	S118AR0003	M10
		5		

Rep	Désignation	QT	Références	Ind. Prix	DATE
3	Limiteur RDI type CD2 85°C	1	S132AA0190	G6	
4	Patère + accroche torchon	1	S321EE0736AJ	L4	
5	Carte de puissance reprog	1	S136AA2413	J10	
6	Kit bloc soufflerie 1000W (1610)	1	S12FAA0063	D16	
	Kit bloc soufflerie 800W ** (1611 et 1612)	1	S12FAA0062	B16	
7	Filtre 1000W embouti (AJ)	1	S321EE0741AJ	B10	
	Filtre 800W embouti (AJ)	1	S321EE0748AJ	A9	
8	Kit patte de liaison pour (1612)*	1	S30FAA0369	H9	Avant S36/14
9	Kit patte de liaison pour (1611)*	1	S30FAA0368	I9	Avant S36/14
	Ens. Accessoires 1610 statique	1	S41FAA1355	D12	
	Ens. Accessoires 1610	1	S41FAA1356	J13	
	Ens. Accessoires 1611 statique	1	S41FAA1357	D12	
	Ens. Accessoires 1611	1	S41FAA1358	G13	
	Ens. Accessoires 1612 statique	1	S41FAA1359	C12	
	Ens. Accessoires 1612	1	S41FAA1360	G13	

*Pour les produits fabriqués avant S36 /14 commander avec le bloc soufflerie réf.: S12FAA0062 le kit patte de liaison réf.: S30FAA0368 ou 0369.

**Pour série spécial SP, commander en plus du boîtier de commande l'étiquette ref : 423BB6253

Evolution des indices FICHE SAV				Evolution des indices PRODUIT				
N° Modif	Date	Modification	Ind	Réf. Produit	N° Modif	Date	Modification	Ind
09/2013	01/07/13	Fabrication Applimo.	A01			S39 / 10	Commercialisation.	10
09/2014	23/07/14	Modification dossieret + création ens. Accessoires.	A02			S13/11 – S11/13	Passage a l'indice 11.	11
22/2014	15/09/14	Nouveau bloc soufflerie 800 et 1000W. (Fabrication Applimo) S12FAA0140AJ remplace S12FAA0126AJ et S12FAA0143AJ remplace S12FAA0124AJ.	A03		09/2013	S12/13 – S35/14	Fabrication Applimo.	12
22/2014 14/2015	02/06/15	Création kit patte de liaison S30FAA0368 et S30FAA0369 (1611 et 1612). Kit bloc soufflerie S12FAA0140AJ remplacé par S12FAA0062. Supprimer peinture sur les couvercles (1610). Kit bloc soufflerie S12FAA0143AJ remplacé par S12FAA0063. Supprimer peinture sur les couvercles (1611 et 1612). Suppression de l'ensemble montant gauche, modif des pattes de liaisons bloc soufflerie.	A04		22/2014	S36/14 S11/15	Fabrication Applimo du bloc soufflerie 800W (1611 et 1612). Supprimer opération peinture sur les couvercles (1610).	13
					22/2014	S16/15 S11/15	Fabrication Applimo du bloc soufflerie 1000W (1610). Supprimer opération peinture sur les couvercles (1611 et 1612).	14
					14/2015	S23/15	Suppression de l'ensemble montant gauche, modif des pattes de liaisons bloc soufflerie.	15
14/2016	02/06/16	S14/2016 → remplacement carte de puissance réf : S131AA1866 par S136AA2413	A05	1612 1-2	64/2016	S44/16	Création produit fini 1612 1-2SP série spécial	15
64/2016	26/09/16	Création produit fini 1612 1-2SP série spécial	A06					

Série commerciale	Série type
1610.1à7BB	1610 1à7BB10à15
1611-1.2.4.5BB	1611 1.2.4.5BB10à15
1612-1.2.3.4BB	1612 1.2.3.4BB10à15
1612 1-2SP	1612 1-2.SP15

CÂBLAGE

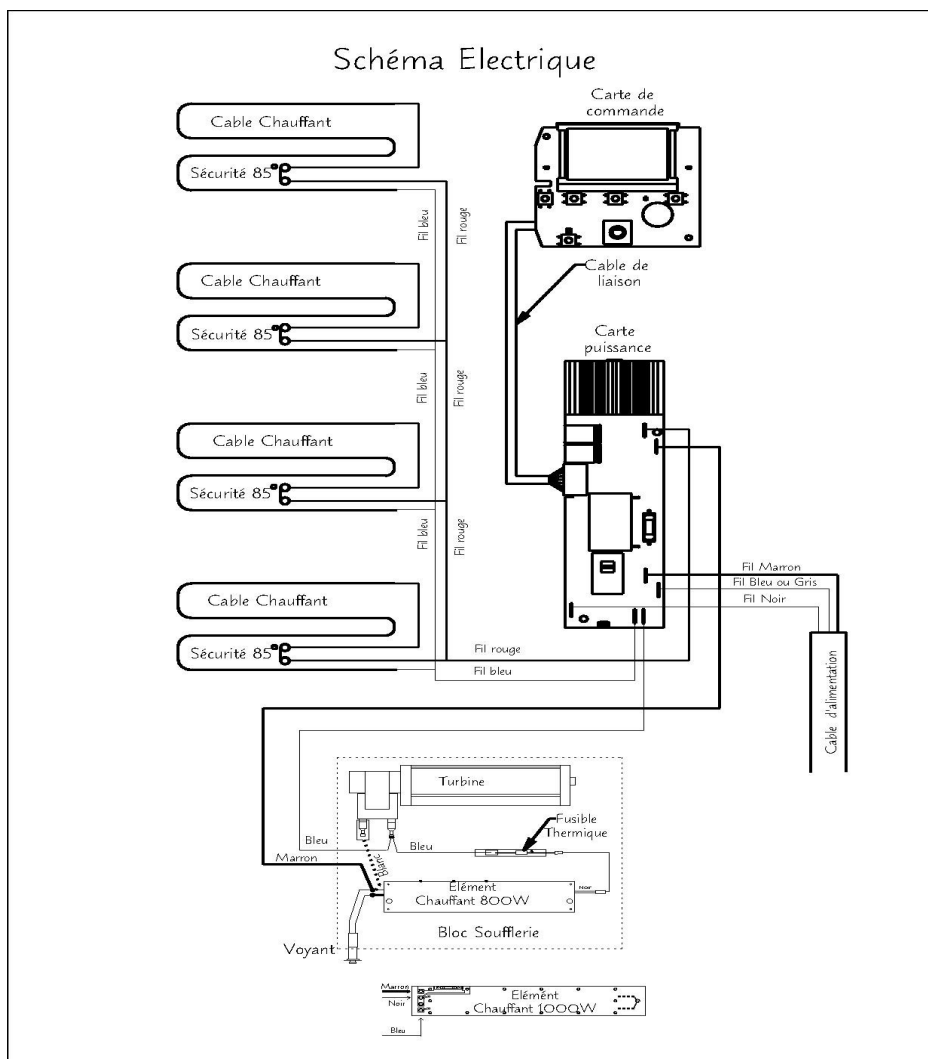

Evolution des indices FICHE SAV				Evolution des indices PRODUIT				
N° Modif	Date	Modification	Ind	Réf. Produit	N° Modif	Date	Modification	Ind
09/2013	01/07/13	Fabrication Applimo.	A01			S39 / 10	Commercialisation.	10
09/2014	23/07/14	Modification dossier + création ens. Accessoires.	A02			S13/11 – S11/13	Passage a l'indice 11.	11
22/2014	15/09/14	Nouveau bloc soufflerie 800 et 1000W. (Fabrication Applimo) S12FAA0140AJ remplace S12FAA0126AJ et S12FAA0143AJ remplace S12FAA0124AJ.	A03		09/2013	S12/13 – S35/14	Fabrication Applimo.	12
22/2014 14/2015	02/06/15	Création kit patte patte de liaison S30FAA0368 et S30FAA0369 (1611 et 1612). Kit bloc soufflerie S12FAA0140AJ remplacé par S12FAA0062. Supprimer peinture sur les couvercles (1610). Kit bloc soufflerie S12FAA0143AJ remplacé par S12FAA0063. Supprimer peinture sur les couvercles (1611 et 1612). Suppression de l'ensemble montant gauche, modif des pattes de liaisons bloc soufflerie.	A04		22/2014	S36/14 S11/15	Fabrication Applimo du bloc soufflerie 800W (1611 et 1612). Supprimer opération peinture sur les couvercles (1610).	13
					22/2014	S16/15 S11/15	Fabrication Applimo du bloc soufflerie 1000W (1610). Supprimer opération peinture sur les couvercles (1611 et 1612).	14
					14/2015	S23/15	Suppression de l'ensemble montant gauche, modif des pattes de liaisons bloc soufflerie.	15
14/2016	02/06/16	S14/2016 → remplacement carte de puissance réf : S131AA1866 par S136AA2413	A05	1612 1-2	64/2016	S44/16	Création produit fini 1612 1-2-SP série spécial	15
64/2016	26/09/16	Création produit fini 1612 1-2-SP série spécial	A06					